



**KOLEJ YAYASAN PELAJARAN JOHOR
PEPERIKSAAN AKHIR**

NAMA KURSUS : TEORI SENIBINA 1
KOD KURSUS : DSB1052
PEPERIKSAAN : OKTOBER 2018
MASA : 2 JAM

ARAHAN KEPADA CALON

1. Kertas soalan ini mengandungi **TIGA (3)** bahagian:
BAHAGIAN A (10 Markah)
BAHAGIAN B (30 Markah)
BAHAGIAN C (60 Markah)
2. Calon tidak dibenarkan membawa masuk sebarang peralatan ke dalam bilik peperiksaan kecuali dengan kebenaran pengawas peperiksaan.
3. Sila pastikan bahan-bahan berikut diperolehi untuk sesi peperiksaan ini:
 - i. Kertas Soalan
 - ii. Kertas Jawapan Objektif
 - iii. Buku Jawapan

JANGAN BUKA KERTAS SOALAN INI SEHINGGA DIBERITAHU
KERTAS SOALAN INI MENGANDUNGI 9 HALAMAN BERCETAK TERMASUK MUKA HADAPAN

BAHAGIAN A (10 MARKAH)

Jawab **semua** soalan di dalam Kertas jawapan Objektif.

1. Yang manakah di antara elemen seni bina berikut yang menunjukkan kesamaan antara Senibina Romanesque dan Senibina Rom?

- A. *Barrel vault*
- B. Tingkap Ros
- C. Batu Sarsen
- D. *Obelisk*

2. *"Flying buttress disambung dengan dinding luaran gereja sebagai struktur tambahan yang menyokong bumbung dan dinding nipis yang lain"*

Penyataan di atas merujuk kepada elemen seni bina

- A. Renaissance
 - B. Baroque
 - C. Rococo
 - D. Gothic
3. Berikut adalah kenyataan yang benar tentang istana maharaja dalam Senibina China **kecuali**
- A. Genting bumbung berwarna kuning
 - B. Naga China diaplikasi secara meluas sebagai hiasan senibina diraja
 - C. Tiang kayu dan permukaan dinding istana berwarna merah
 - D. Tempat di mana para cendekiawan berkumpul untuk menulis artikel
4. Rajah 1 menunjukkan sebahagian ruang dalam gereja Romanesque. Nyatakan elemen yang dilabel X

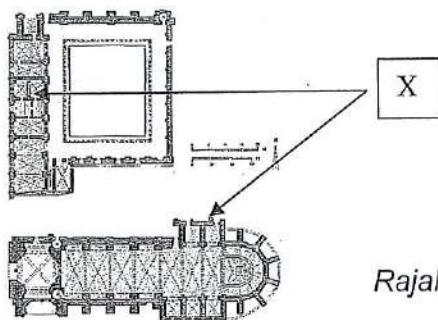

Rajah 1

- A. Aisle
- B. Cloister
- C. Narthex
- D. Clerestorey

5. Pilih kenyataan yang **BENAR** bagi Senibina India.
- Contoh binaan adalah *stupa*, *sikhara* dan *torana*
 - Ia merangkumi Pakistan, Bangladesh dan Sri Lanka
 - Mempunyai pengaruh agama Buddha, Hindu, Jain dan Islam
 - Kebanyakan kuil Hindu memaparkan arca dan ukiran binatang
- A. i, ii, iv
B. i, iii, iv
C. ii, iii, iv
D. i, ii, iii, iv
6. Kebiasaan istana dalam seni bina Jepun mempunyai beberapa lapisan pertahanan iaitu
- Honmaru*
 - Ninomaru*
 - Yariganna*
 - Sannmoru*
- A. i, ii
B. ii, iii
C. iii, iv
D. i, ii, iv
7. Nyatakan gaya popular Senibina Gothic
- Gaya *Barbaric*
 - Gaya dramatik
 - Gaya semula jadi
 - Pendekatan kebangkitan semula
8. Berikut adalah kenyataan yang **BENAR** tentang kriteria dalaman Senibina Gothic:
- Siling tinggi
 - Cerah dan berangin
 - Tingkap kaca berwarna

- iv. Penuh dengan ukiran
-
- A. i, ii
B. i, iii
C. i, ii, iv
D. i, ii, iii, iv
9. Berikut adalah arkitek terkenal semasa era Seni bina Renaissance **kecuali**
- A. Lorenzo
B. Brunelleschi
C. Charlemagne
D. Leonardo da Vinci
10. Berikut adalah kenyataan yang **BENAR** tentang Seni bina Baroque:
- i. bermula di Itali
ii. bermula di Ireland
iii. bentuk seni yang cenderung dengan emosi dan bentuk-bentuk natural
iv. dikaitkan dengan kuasa *Paus* sebagai pimpinan tertinggi agama Katolik
- A. i, ii
B. i, iii
C. ii, iv
D. i, iii, iv

[10 MARKAH]

BAHAGIAN B (30 MARKAH)

Jawab **semua** soalan di dalam Buku Jawapan.

SOALAN 1

Lakarkan binaan/elemen yang disenaraikan di bawah:

- i. *Flying buttress* dalam Senibina Gothic
- ii. Stupa dalam Senibina Hindu
- iii. Pagoda dalam Senibina China
- iv. Tikar Tatami dalam Senibina Jepun
- v. *Groin vault* dalam Senibina Romanesque

(10 markah)

SOALAN 2

a) Senaraikan **empat (4)** elemen-elemen senibina Gothic dalam gambar rajah 1:

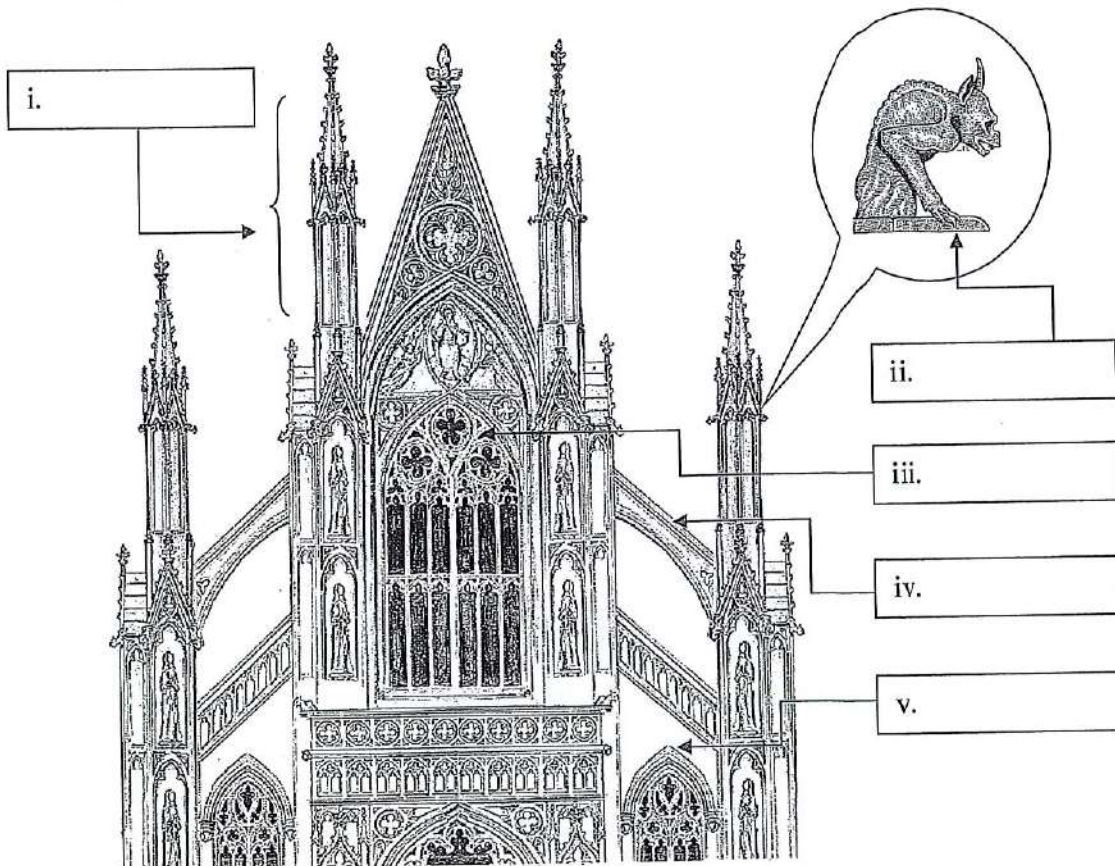

Gambar Rajah 1

(4 markah)

- b) Gambar rajah 2 di bawah menunjukkan lakaran masjid dalam Senibina Islam. Namakan **enam (6)** elemen pada bangunan tersebut.

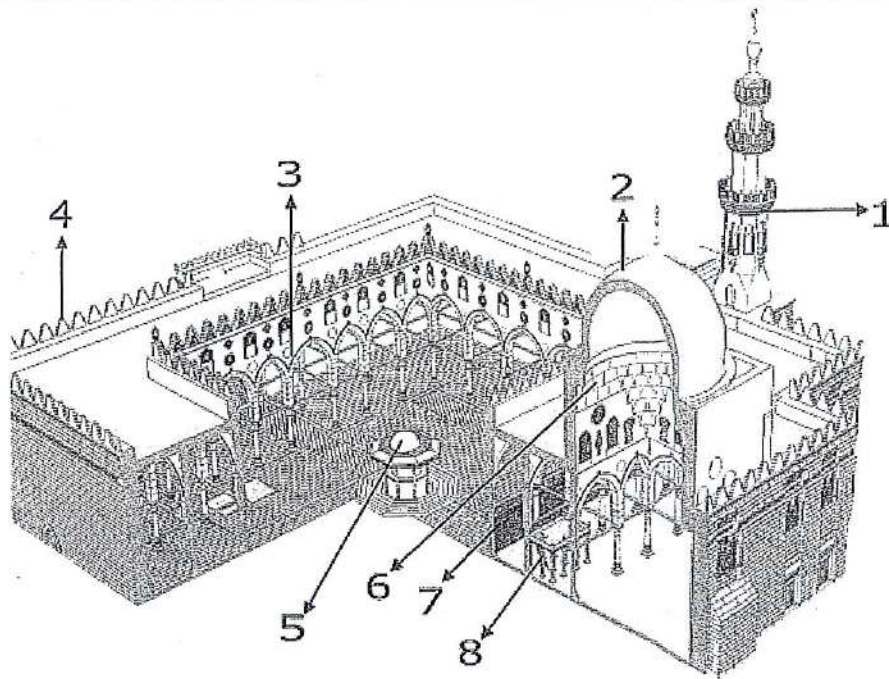

Gambarajah 2

(6 markah)

SOALAN 3

- a. Terangkan dengan ringkas **dua (2)** jenis gaya utama Kuil Hindu Purba dalam Senibina India berikut
- i. Nagara
 - ii. Dravida

(6 markah)

- b. Senaraikan 2 fungsi pavilion bertingkat (*storeyed pavilion*) dalam Senibina China

(4 markah)

[30 MARKAH]

BAHAGIAN C (60 MARKAH)

Bahagian ini mengandungi **TIGA (3)** soalan, jawab **SEMUA** soalan. Jawab di dalam Buku Jawapan.

SOALAN 1

- a. Jelaskan bagaimana pembahagian yang digunakan dalam menentukan konsep 'perbandaran' dalam Senibina China
(4 markah)
- b. Terangkan bagaimana politik memainkan peranan dalam pembentukan bandar purba China
(4 markah)
- c. Jelaskan fungsi 'Jian' yang digunakan oleh tukang kayu tradisional China dalam pembinaan bahagian bangunan dalam Senibina China
(4 markah)
- d. Lakarkan sistem modular 'Jian' dari satu unit sehingga membentuk kepada satu bangunan
(8 markah)

SOALAN 2

- a. Jelaskan fungsi yang terdapat di dalam kompaun istana dalam Senibina Jepun berikut:
- i) Istana (*Goten*) (2 markah)
 - ii) Menara istana (*Tenshukaku*) (2 markah)
 - iii) Menara keselamatan (*Yagura*) (2 markah)
- b. Terangkan fungsi Rumah Santapan Teh dalam Senibina Jepun:
(2 markah)

- c. Jelaskan **dua (2)** ciri yang terdapat pada Rumah Santapan Teh dalam Senibina Jepun

(6 markah)

- d. Gambar rajah 3 di bawah menunjukkan lakaran kompleks makam dalam Senibina Jepun. Namakan mana-mana **enam (6)** elemen pada bangunan

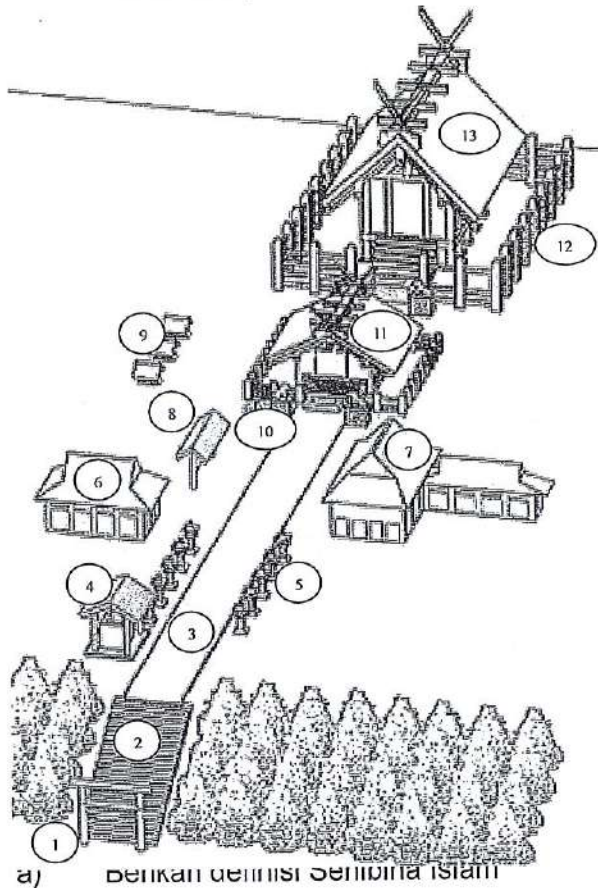

Gambar Rajah 3

(6 markah)

SOALAN 3

- a) Berikan fungsi elemen yang terdapat di dalam seni bina masjid berikut:

- i. Mihrab
- ii. Minaret
- iii. Kubah
- iv. Mimbar

(8 markah)

b) Terangkan fungsi elemen dekoratif berikut di dalam Senibina Islam:

- i) Corak geometri
- ii) Cahaya
- iii) Air
- iv) Kaligrafi

(8 markah)

c) Terangkan **dua (2)** kriteria yang terdapat pada bangunan Masjid Sultan Hassan di Kaherah Mesir

(4 markah)

[60 MARKAH]

KERTAS SOALAN TAMAT