



**KOLEJ YAYASAN PELAJARAN JOHOR
PEPERIKSAAN AKHIR**

**NAMA KURSUS : PROFESSIONAL PRACTICE /
AMALAN PROFESSIONAL**

KOD KURSUS : DSB 2183

PEPERIKSAAN : JUN 2024

MASA : 2 JAM 30 MINIT

ARAHAN KEPADA CALON

1. Kertas soalan ini mengandungi **TIGA (3)** bahagian:
BAHAGIAN A (15 Markah)
BAHAGIAN B (60 Markah)
BAHAGIAN C (25 Markah)
2. Calon tidak dibenarkan membawa masuk sebarang peralatan ke dalam bilik peperiksaan kecuali dengan kebenaran pengawas peperiksaan.
3. Sila pastikan bahan-bahan berikut diperolehi untuk sesi peperiksaan ini:
 - i. Kertas Soalan
 - ii. Kertas Jawapan Objektif
 - iii. Buku Jawapan

JANGAN BUKA KERTAS SOALAN INI SEHINGGA DIBERITAHU

*KERTAS SOALAN INI MENGANDUNGI **11** HALAMAN BERCETAK TERMASUK MUKA HADAPAN*

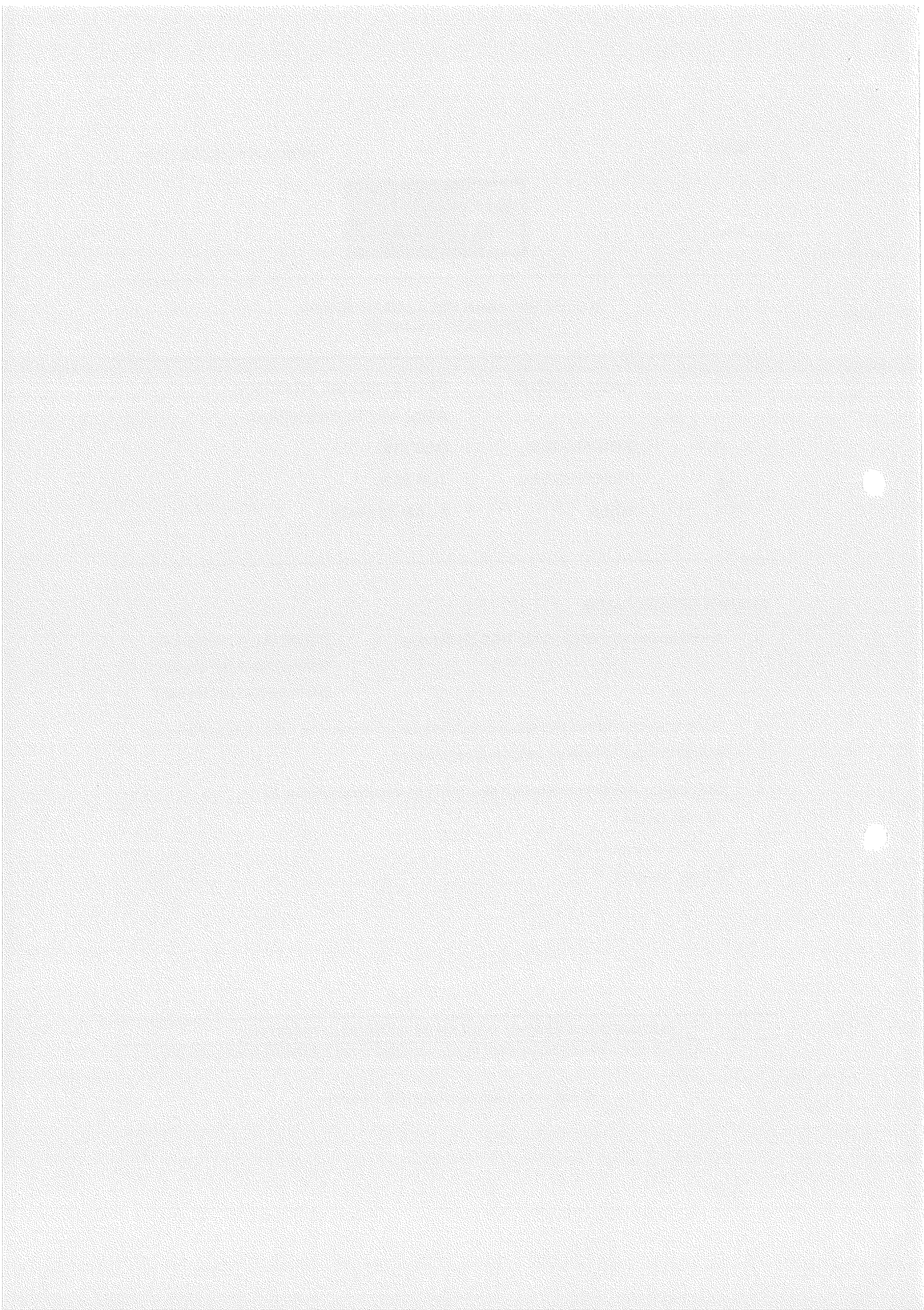

BAHAGIAN A

Bahagian ini mengandungi **LIMA BELAS (15)** soalan.

Jawab **semua** soalan pada Kertas Jawapan.

1. Manakah antara berikut adalah bahagian utama Jurutera Awam?
 - A Bekalan air
 - B Pemasangan lif
 - C Pemasangan eskelator
 - D Sistem pengudaraan bangunan

2. Etika amalan kerja arkitek adalah
 - A Menyediakan kajian untung rugi
 - B Mendapatkan bayaran daripada pihak majikan
 - C Mentadbir kontrak di antara klien dengan kontraktor
 - D Tidak menjadi wakil perdagangan yang menjual bahan binaan

Mengubah kategori kegunaan tanah yang sedia ada kepada kategori kegunaan baru di bawah Seksyen 124 Kanun Tanah Negara 1965.

Penyataan 1

3. Berdasarkan penyataan 1, manakah merupakan proses pembangunan harta tanah?
 - A Ubah syarat
 - B Sijil Layak Menduduki
 - C Kebenaran Merancang
 - D Kelulusan Pelan Bangunan

Lukisan menunjukkan lokasi terletaknya bangunan yang akan dibina, arah aliran air ke longkang utama, tempat letak kereta, padang permainan, landskap buatan manusia atau semulajadi, jalan utama dan sekunder, kemasaman serta pada bahagian yang tidak dapat dinyatakan pada pelan lantai, arah utara serta jalan masuk ke tapak.

Penyataan 2

4. Berdasarkan penyataan 2 pilih yang **betul** mengenai lukisan kerja
- A Keratan
 - B Pelan tapak
 - C Pelan bumbung
 - D Butiran perincian
5. Pilih yang **benar** mengenai perkara-perkara yang terkandung dalam dokumen meja tender
- A Surat pemilikan tapak
 - B Fasa-fasa pembinaan
 - C Reka bentuk bangunan
 - D Arahan kepada kontraktor dan syarat-syarat tender

PENGURUSAN PROJEK

1. Merancang
2. Melaksana
3. Mengawal

Gambar rajah 1

6. Berdasarkan gambar rajah 1, pilih pernyataan yang benar mengenai peringkat melaksana dalam pengurusan projek sesebuah tapak pembinaan
- A Membentuk strategi
 - B Menentukan objektif
 - C Mengagihkan sumber
 - D Menyelesaikan masalah

Kebaikan menggunakan pendekatan kontrak ini adalah dapat mengurangkan penglibatan klien secara langsung mengenai hal-hal yang bersangkutan dengan masalah teknikal, kecepatan dan pengawalan kos pembinaan secara keseluruhan.

Penyataan 3

7. Penyataan 3 merujuk kepada jenis kontrak bagi kategori:
- A Kontrak *Turnkey*
 - B Kontrak Ukur dan Nilai (*Measure & Value*)
 - C Kontrak Gumpalan/ Harga Pukal (*Lump Sum*)
 - D Kontrak Kos Pembayaran Ganti (*Cost Reimbursement*)

Insurans terhadap kerugian dan kerosakan ke atas kerja yang disebabkan oleh kebakaran, petir, letupan dan sebagainya sebelum memulakan kerja.

Penyataan 4

8. Penyataan 4 merujuk kepada
- A Insurans kerja
 - B Insurans takaful
 - C Insurans liabiliti awam
 - D Insurans semua risiko kontraktor (*contractor's all risk*)
9. Bayaran yang dibuat oleh pihak klien kepada pihak kontraktor untuk satu-satu peringkat pembinaan yang telah dilaksanakan serta disahkan sempurna oleh pihak konsultan secara berkala adalah
- A Bayaran interim
 - B Wang kos prima
 - C Bayaran tuntutan kontraktor
 - D Wang peruntukan sementara

10. Namakan sijil yang diberikan oleh arkitek apabila kontraktor berjaya membaiki kecacatan bangunan dalam tempoh tanggung kecacatan
- A Sijil Tamat Kerja
 - B Sijil Tak Siap Kerja
 - C Sijil Penyiapan Praktikal
 - D Sijil Membaiki Kecacatan
11. Yang manakah antara berikut merupakan tujuan pelaksanaan Sijil Perakuan Siap dan Pematuhan (CCC)
- i. Mengurangkan kos
 - ii. Mengurangkan kerenah birokrasi
 - iii. Menarik pembeli dan pelabur dari negara asing
 - iv. Mempertingkatkan kecekapan sistem penyampaian perkhidmatan khususnya dalam industri pembinaan
- A i, iii
 - B i, ii, iii
 - C i, ii, iv
 - D i, ii, iii, iv
12. Antara berikut, yang manakah merupakan aktiviti di peringkat kajian kemungkinan reka bentuk?
- i. Melawat tapak dan menjalankan penaksiran awal.
 - ii. Menasihatkan tentang keperluan kakitangan tapak.
 - iii. Menasihatkan tentang keperluan memperoleh Kebenaran Merancang.
 - iv. Menentukan kemungkinan keperluan klien, menyemak alternatif reka bentuk dan pendekatan pembinaan serta implikasi kos bersama klien.
- A i, iii
 - B i, ii
 - C iii, iv
 - D i, ii, iii

13. Pilih yang **betul** mengenai tender terhad

- i. Persaingan sengit dari segi harga
- ii. Tender diiklankan melalui iklan tender
- iii. Tender dipelawa untuk kontraktor bumiputera sahaja
- iv. Jumlah kontraktor yang menyertai tender telah diketahui dan ditentukan

- A i, ii
- B i, iii
- C ii, iii
- D i, ii, iii

14. Apakah turutan langkah yang betul dalam menyediakan senarai bahan?

- i. Menganggar kos
- ii. Mengumpulkan kuantiti
- iii. Mengukur dan mengeluarkan kuantiti mengumpul data-data yang berguna untuk tujuan bajet
- iv. Mentafsir lukisan dengan menilai setiap jenis lukisan yang disertakan dengan menerangkan secara keseluruhan fizikal sesebuah projek

- A i, ii, iii, iv
- B ii, iii, iv, i
- C iii, iv, i, ii
- D iv, iii, ii, i

15. Antara berikut, yang manakah kepentingan dokumen kontrak?
- i. Rujukan utama dalam proses pembinaan
 - ii. Sebagai satu alat pengurusan dalam mengawal mutu kualiti kerja
 - iii. Menyampaikan maksud dan niat klien dan pereka bentuk kepada pihak yang terlibat
 - iv. Sebagai sumber perundangan jika mutu kerja ini tidak dicapai atau berlaku pertelingkahan kontrak
- A i, iii
B i, ii, iv
C ii, iii, iv
D i, ii, iii, iv

[15 MARKAH]

BAHAGIAN B

Bahagian ini mengandungi **EMPAT (4)** soalan.

Jawab **semua** soalan. Tulis jawapan anda pada Kertas Jawapan.

SOALAN 1

Sebelum sesebuah bangunan boleh dihuni oleh penduduk, sesebuah bangunan perlu disahkan selamat dengan memperolehi Sijil Perakuan Siap dan Pematuhan atau *Certificate of Completion and Compliance (CCC)*.

Penyataan 5

- a. Senaraikan **tiga (3)** pihak yang perlu memberi perakuan mengikut peringkat pembinaan yang telah siap dalam proses CCC.
(3 markah)

- b. Selepas menerima notis milikan kosong (*vacant possession*) pembeli perlu mengambil kunci dalam tempoh 14 hari. Pada pendapat anda, mengapakah tempoh ini diberikan kepada pembeli?
(4 markah)

- c. Berdasarkan pemahaman anda, huraikan proses mendapatkan Sijil Perakuan Siap dan Pematuhan (CCC) dari mula sehingga tamat proses.
(8 markah)

SOALAN 2

Malaysia Airports Holdings Berhad ingin membina sebuah lapangan terbang antarabangsa di Negeri Sembilan. Pemilihan kontraktor untuk membina lapangan terbang ini mestilah melalui proses tender.

Penyataan 6

- a. Senaraikan **tiga (3)** perkara yang dipertimbangkan semasa pemilihan kontraktor yang layak.
(3 markah)
- a. Cadangkan **satu (1)** jenis tender yang bersesuaian dengan projek ini dan berikan sebab terhadap pemilihan tersebut.
(4 markah)
- b. Dengan menggunakan jadual, senaraikan **empat (4)** kelebihan dan kekurangan antara jenis-jenis tender yang ada.
(8 markah)

SOALAN 3

Program kerja tapak bina yang baik dapat membantu kontraktor memantau dan mengawal kemajuan kerja agar dapat dijalankan mengikut perancangan.

Penyataan 7

- a. Senaraikan **tiga (3)** pihak yang terlibat secara langsung dalam peringkat projek pembinaan.
(3 markah)
- b. Terangkan dengan ringkas perkara utama yang perlu diambil kira dalam penyediaan program kerja tapak bina.
(4 markah)
- c. Berdasarkan pemahaman anda, huraikan **empat (4)** pendekatan yang boleh digunakan dalam menjalankan proses pembinaan.
(8 markah)

SOALAN 4

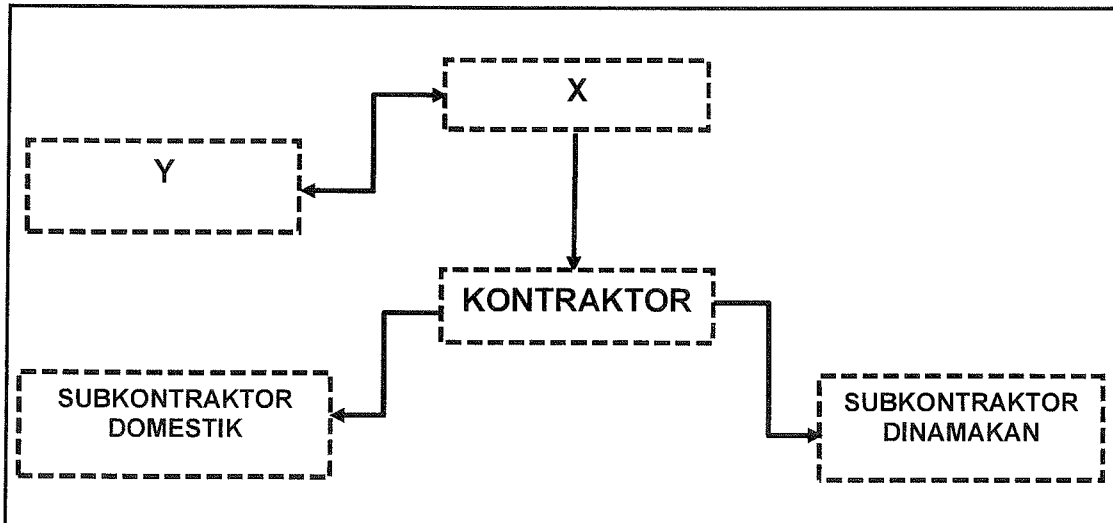

Gambar rajah 2

Gambar rajah 2 merupakan carta organisasi yang kebiasaannya terdapat di sesebuah tapak bina projek pembinaan.

- a. Namakan dan terangkan dengan ringkas peranan pihak X dan Y dan penglibatan mereka dalam projek pembinaan.

(6 markah)

- b. Berdasarkan gambar rajah 1 berikan definisi kontraktor dan senaraikan **empat (4)** hak serta tanggungjawab kontraktor kepada X.

(9 markah)

[60 MARKAH]

BAHAGIAN C

Bahagian ini mengandungi **SATU (1)** soalan.

Jawab **semua** soalan. Tulis jawapan anda pada Kertas Jawapan.

SOALAN 1

Sewaktu pembinaan sedang dijalankan, pihak konsultan boleh memberi arahan kepada kontraktor untuk membuat kerja-kerja pindaan. Hal ini menyebabkan kerja di tapak bina dilanjutkan. Keadaan ini telah mengganggu perancangan kerja, kos dan masa pembinaan.

- a. Senaraikan **lima (5)** contoh kerja-kerja pindaan yang dibuat semasa pembinaan dijalankan.

(5 markah)

- b. Berdasarkan pemahaman anda, terangkan **empat (4)** faktor lain selain dari kenyataan di atas yang boleh menyebabkan lanjutan masa kerja.

(8 markah)

- c. Huraikan **enam (6)** peranan arkitek jika terdapat perubahan kerja di tapak bina.

(12 markah)

[25 MARKAH]

KERTAS SOALAN TAMAT

